

9-80-[NIX-0003WF]

其余 $\sqrt{12.5}$

未注倒角 $0.5 \times 45^\circ$
未注圆角 $R0.5$

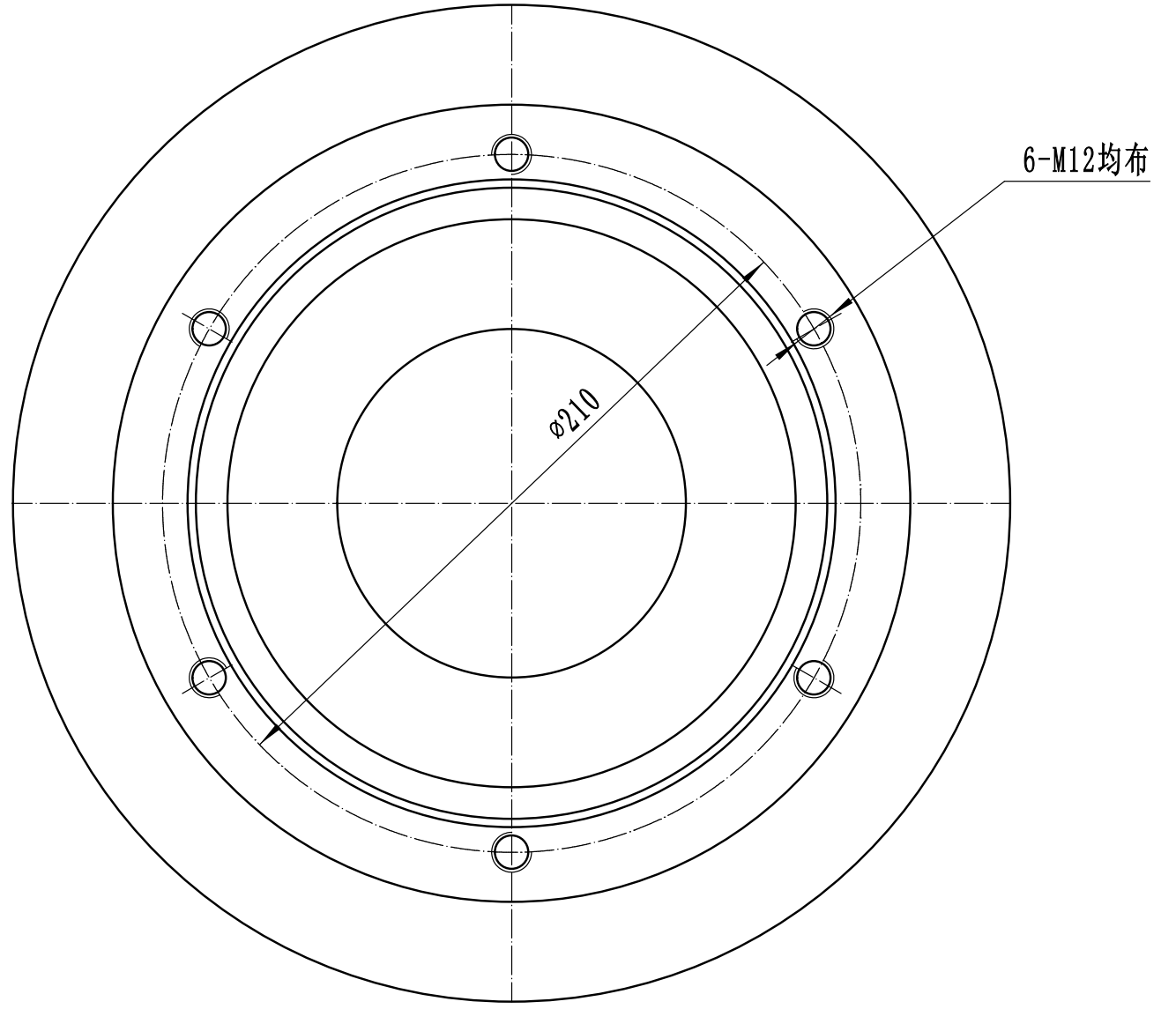
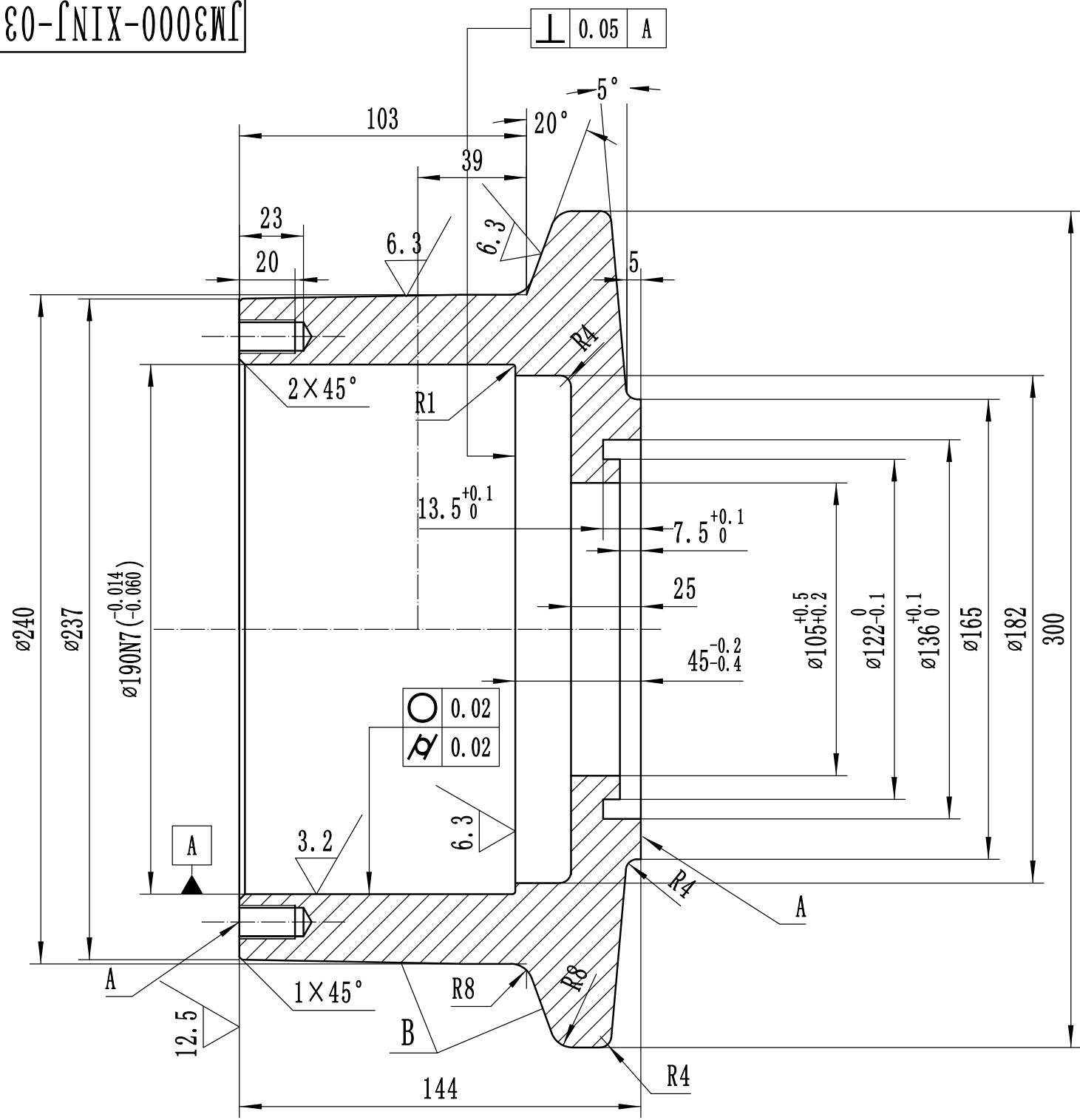

技术要求

1. 端面A对 $\phi 190N7$ 中心线垂直度不得大于0.05mm;
2. 孔 $\phi 190N7$ 椭圆度及圆锥度不得大于自身公差之半;
3. 6-M12按钻模进行加工, 保证有互换性;
4. B表面进行淬火HRC=45-50, 淬火层深度2-3mm;
5. 调质处理HB217-255

借(通)用 件登记
旧底图总号
底图总号
签字
日期
档案员 日期

设备工程	河北新金烧结机台车改造	甘肃酒钢集团西部重工股份有限公司		
标记	更改文件号	签名	年、月、日	
设计				
审核				
批准				
标准化				
装配号	JM3000-XINJ-03	图号	JM3000-XINJ-03-5	
车轮		材质	重量(Kg)	比例
		45	27.2	1:2
		共 张	第 张	