

80 (两个端面必须要用铣床精铣, 以保证平面度)

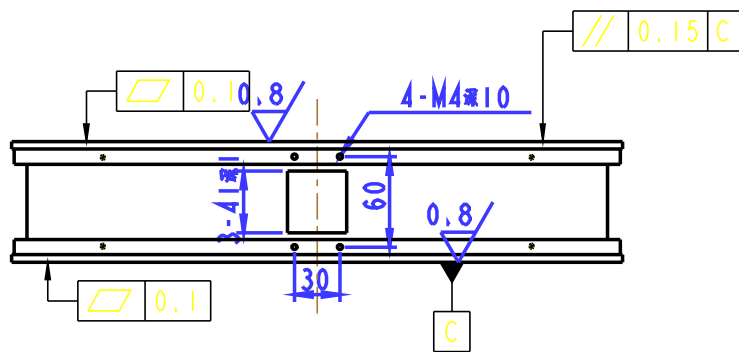
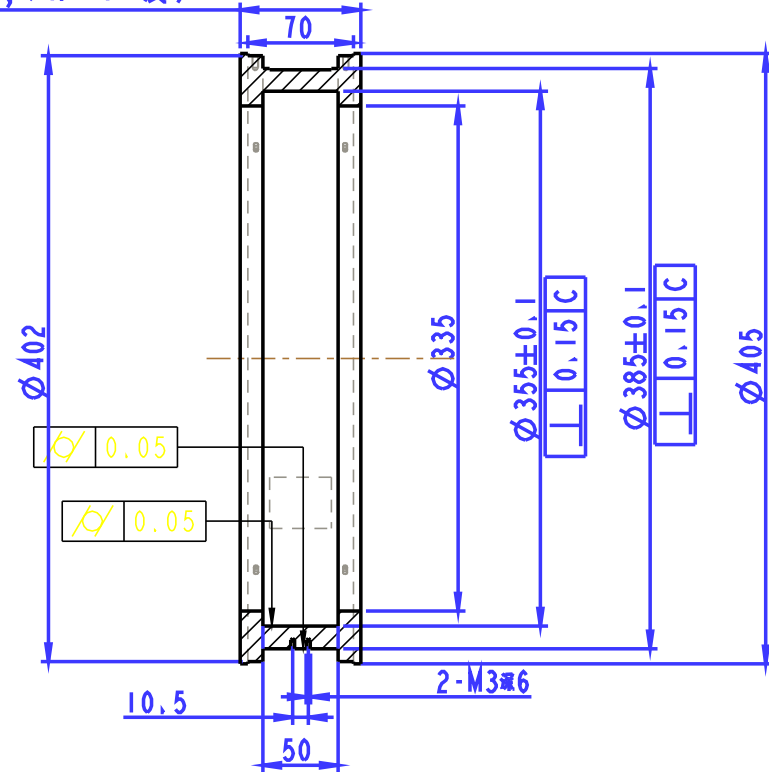
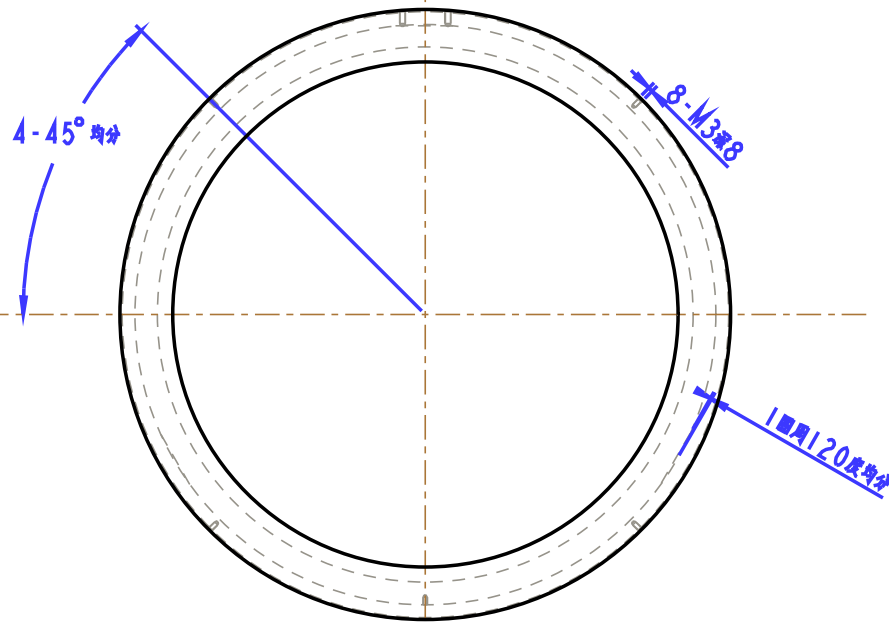

技术要求:

- 1、材质: 40Cr, 数量: 8件
- 2、调质处理: HB260至300, 屈服强度 > 785MPa
- 3、表面电镀锌, 厚度不小于25um, 表面不能有划伤
- 4、未注尺寸公差及形位公差 | T | 2级

交货时需要提供: 原材料质量证明书、锻件质保书 (含超声探伤)、
 热处理报告 (含硬度检测)、均要加盖公章

标记		更改单号		签字、日期		压力计		
设计						7X223压力环		
校对						除权标记		
审核						重量		
工艺						比例		
批准						共 页第 页		