

A

B

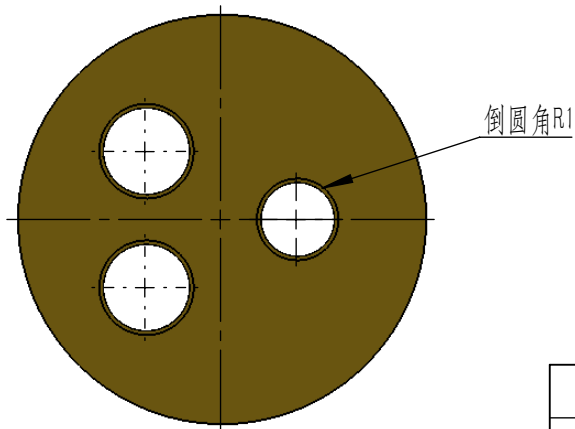
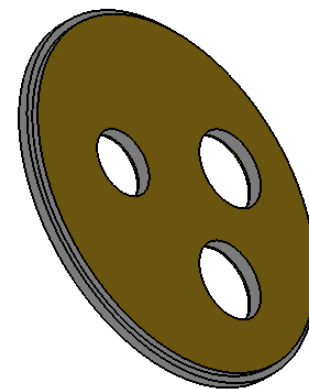
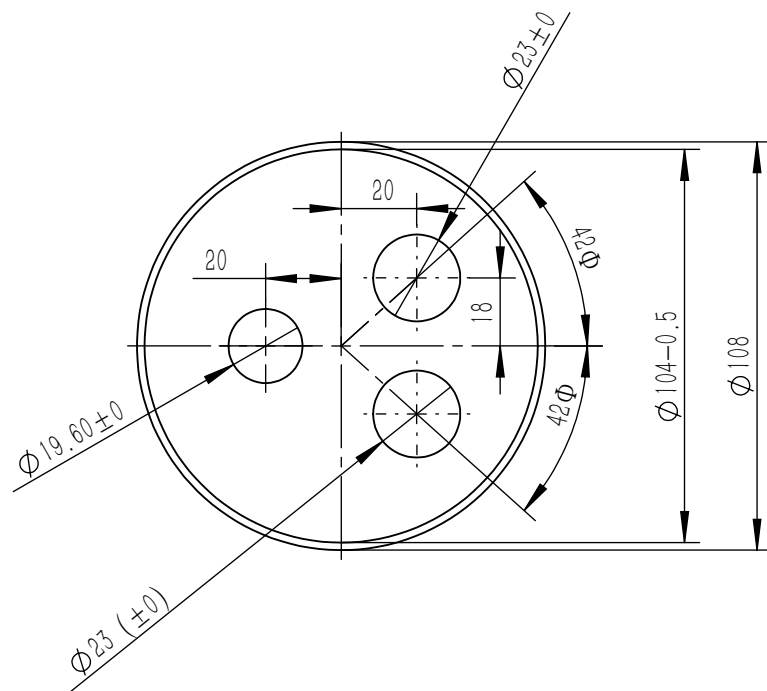
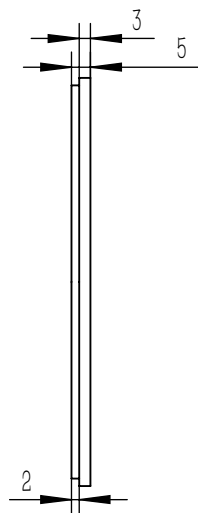

零件代号

借(通)用件登记

旧底图总号

底图总号

签字

日期

1. 法兰为304材质
2. 直径108mm 厚度5.0mm,  
台阶直径:104(-0.5mm) 厚度:2.0mm
3. 内孔直径为12+0.1mm.
4. 图纸由贵司保存好!

						304			上海昭菡电热电器有限公司	
标记	处数	分区	更改文件号	签名	2016-8-22	阶段	标记	质量	比例	加热管法兰
设计				标准化					1:2	
校核				工艺		电话:18516001017			HF-JRS1-1	
主管设计				审核		共	张	第	张	版本
				批准						替代